

SANSHIN



ツマグロヨコバイ類大量飼育箱

MASS BREEDING BOX FOR LEAF HOPPERS



三 紳 工 業 株 式 会 社

〒222-0001

横浜市港北区樽町 2-12-1

TEL.045-531-7741

FAX.045-531-9345

<http://www.sanshinkogyo.co.jp>

ツマグロヨコバイ類大量飼育箱

殺虫剤の効果判定用に、稲の害虫ウンカ、ヨコバイ類を大量に飼育するものです。

1 型	2 型							
		<p>本体扉はツメ止め。 サイズは1型2型共通です。</p> <table border="1"> <thead> <tr> <th></th> <th>W X D X H</th> </tr> </thead> <tbody> <tr> <td>外寸法</td> <td>340X260X340mm</td> </tr> <tr> <td>内寸法</td> <td>304X250X280mm</td> </tr> </tbody> </table> <p>透明樹脂製で採光が良く 耐水性に優れています。</p>		W X D X H	外寸法	340X260X340mm	内寸法	304X250X280mm
	W X D X H							
外寸法	340X260X340mm							
内寸法	304X250X280mm							
背面のみ網貼り	背面と両側面網貼り 側面窓サイズ 120X180mm							

*使用している網目は、181 μ mと細かく、微小の虫の飼育に適しています。

◆ 使用網の素材：ポリエチレン製 白色

- ・オープニング : 181 μ m
(OP: 糸と糸の距離)
- ・オープニングエリア : 38%
OPA: メッシュクロスの空間率
右図■の部分

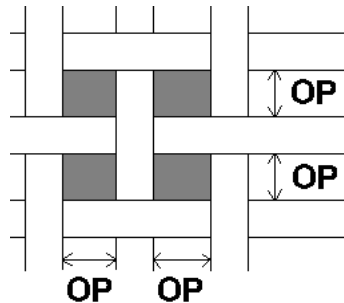

SANSHIN analyze more with SANSHIN. 三紳工業株式会社

〒222-0001 神奈川県横浜市港北区樽町 2-12-1 TEL.045-531-7741 FAX.045-531-9345

URL : www.sanshinkogyo.co.jp E-Mail: info@sanshinkogyo.co.jp

◆ 操作方法

〈エサの栽培〉

飼料皿（透明樹脂製）に土を鎮圧して1 cm 位入れ、灌水後イネの種モミを均一に播きます。覆土せずにステンレス枠の両側を少し押し広げ、枠の弾力で皿の両側面に押し付けるようにして、枠を皿の土の上面まで押し込みます。

共蓋（アクリル製）をかぶせ、幼苗を乾燥及び寄生虫から守ります。室内で人工照明下に置いて栽培して下さい。

屋外は温度変動が激しいため、育苗に手間がかかり不便です。

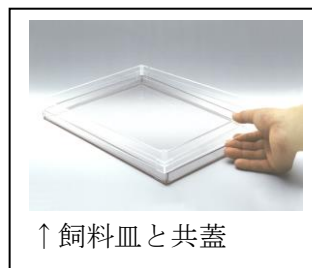

〈エサの交換〉

虫の飼育中に飼料皿は、本体の下側にセットしてあるので、エサの交換が必要になった時には、先ず本体を天地逆さまに置きます。飼料皿中の苗は根の張りとステンレス枠の弾力で落下する心配はありません。



次に本体前面の扉のうち下半分をスライドして、新しいエサを飼料皿ごと挿入し飼育 昆虫が逃げないように素早く前面扉を閉めます。飼育昆虫の大部分が、新しいエサの方に移動した後、上半分の前面扉をわずかに開け、古いエサ（上部）に居る飼育昆虫を払い落とし上部の飼料皿を取り出し、前面扉を閉めます。

〈清掃〉

塩化ビニル、アクリル、ステンレス製ですので、水洗いが可能です。洗剤、消毒液も使えます。内側コーナー部分は、清掃がしやすいように工夫されています。

SANSHIN analyze more with SANSHIN. 三紳工業株式会社

〒222-0001 神奈川県横浜市港北区樽町 2-12-1 TEL.045-531-7741 FAX.045-531-9345

URL : www.sanshinkogyo.co.jp E-Mail: info@sanshinkogyo.co.jp